The background of the entire image is a close-up, high-angle shot of a black gutter system installed on a roof. The gutter is made of dark, possibly black, metal or plastic. It features a curved downspout that extends downwards. The roof surface is visible, showing dark shingles. The gutter is mounted to the roof with visible brackets and screws. The lighting is bright, creating highlights on the gutter's surface.

Originální skandinávský okapový systém



Obsah

Okapové systémy Siba	3	Vyměření	15-16
Siba	4-9	Okapové háky	18-19
Materiály	10	Okapové žlaby	20-23
Technické informace	11	Rohy	24
Montážní návod	12-24	Svodové roury	24-25
		Vyústění rour	26

Okapové systémy Siba

Okapové systémy slouží nejenom k odvodu srážkových vod ze střechy, podílí se i na celkovém vzhledu fasády budovy. Systémy střešních okapů Siba perfektně ladí se všemi typy střešních krytin včetně plechových, keramických, živičných, šindelových atd.

Siba představuje kompletní systém obsahující všechny prvky nutné k sestavení ideálního systému k odvodu srážkové vody.

Nabídka zahrnuje okapové žlaby, svodové roury, háky a inovativní doplňky, to vše v mnoha rozměrech a barvách.

Voda je živel, jediná kapka dokáže rozlomit skálu. Proto jsou okapové systémy Siba vyrobeny z nejlepších surovin dostupných na trhu. Naše systémy jsou vyráběny ze skandinávské oceli nejvyšší jakosti. Standardizované ocelové systémy nabízíme v devíti barvách.

Důmyslné a elegantní řešení pro všechny druhy střech



černá
~ RR33



grafitová metalická
~ RR41



grafitová
~ RR23



červená
~ RR29



cihlová
~ RR750



stříbrná metalická
~ RR40



čokoládově hnědá
~ RR887



tmavě hnědá
~ RR32



bílá
~ RR20

Perfektní soulad
estetiky a funkčnosti



Siba

Okapové systémy Siba jsou vhodné jak pro rodinné domy, tak i pro větší zemědělské, průmyslové a komerční budovy. Díky materiálům vysoké kvality je zaručena přesnost provedení a dlouhá trvanlivost. Vzhledem k širokému výběru barev a komponentů lze vytvořit vhodný okapový systém pro jakoukoli střechu.

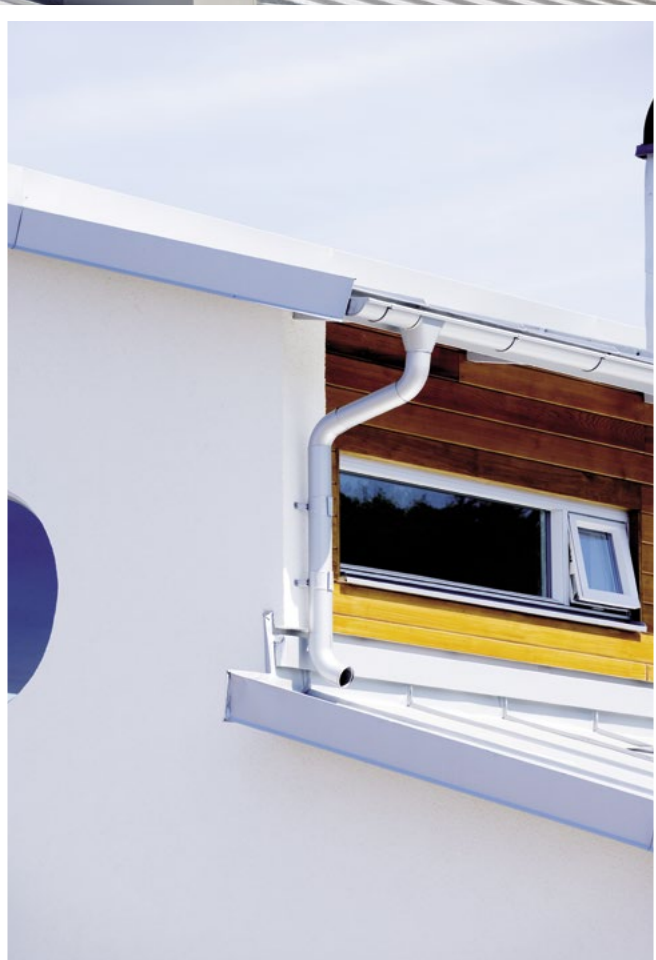

Komponenty okapového systému Siba



SIBA
OKAPOVÉ SYSTÉMY SIBA
JSOU DOSTUPNÉ V RŮZNÝCH
ROZMĚRECH A BARVÁCH.

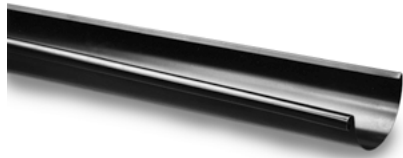

Žlab

D	L
125	2000, 4000, 6000 mm
150	2000, 4000, 6000 mm

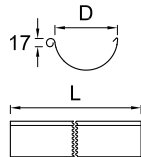
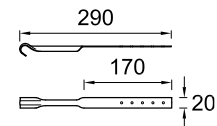
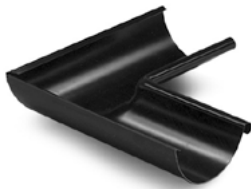
Protihák

Žlabový kout/roh vnitřní 90°

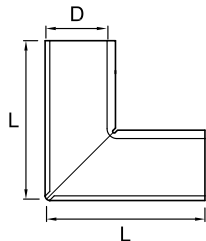
D	L
125	325
150	325

Žlabový kout/roh vnější 90°

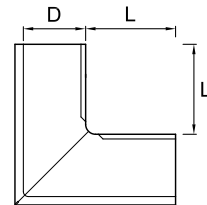

D	L
125	200
150	175

Žlabový kout/roh vnitřní 135°

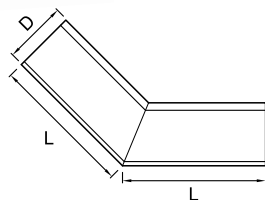

D	L
125	325
150	325

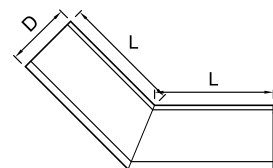
Žlabový kout/roh vnější 135°

D	L
125	270
150	255

Žlabové čelo kombi

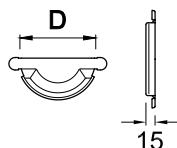

D
125
150



Všechny uvedené rozměry jsou v milimetrech (mm). D = průměr. L = délka. V = úhel.

Žlabová spojka

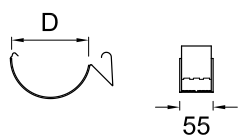
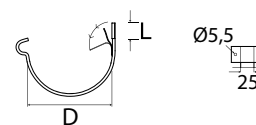

D
125
150

Krátký hák

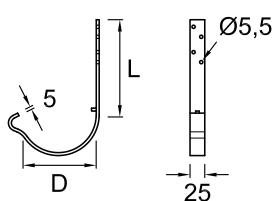
D	L
125	45
150	45

Hák střední

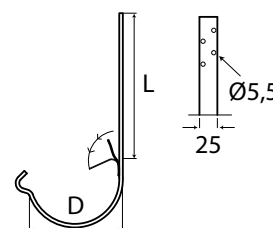
D	L
125	205
150	205

Hák dlouhý

D	L
125	300
150	300

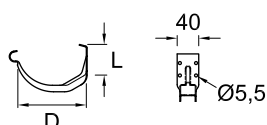
Čelový hák

D	L
125	65
150	70

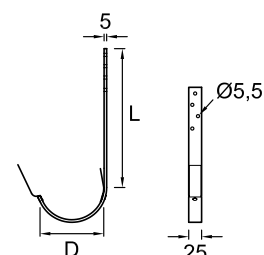
Hák extra dlouhý

D	L
125	330
150	330

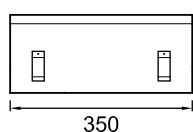
Ochrana rovná

D
125

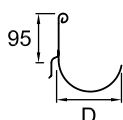
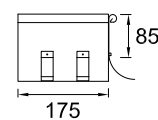
Ochrana rohová

Všechny uvedené rozměry jsou v milimetrech (mm). D = průměr. L = délka. V = úhel.

Svodová roura

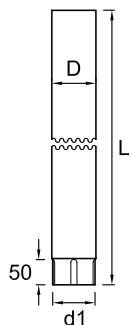

D	d1	L
90	85	1000, 3000, 4000 mm
100	98	1000, 3000, 4000 mm

Koleno

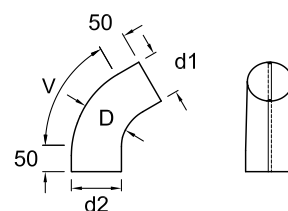

D	V	d1	d2
90	70°	85	92
100	70°	98	102

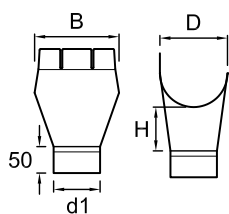
Kotlík 125 mm

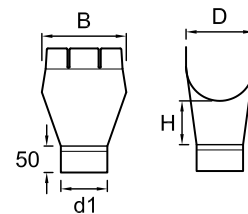
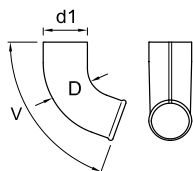

D	d1	H	B
125/90	86	80	150
125/100	96	80	150

Kotlík 150 mm

D	d1	H	B
150/90	86	70	160
150/100	96	70	175

Výtokové koleno

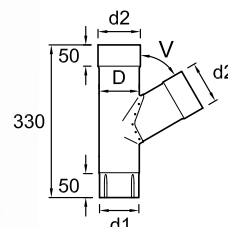
D	d1	V
90	92	70°
100	102	70°

Y kus

D	V	d1	d2
90	70°	85	92
100	70°	98	102

Všechny uvedené rozměry jsou v milimetrech (mm). D = průměr. L = délka. V = úhel.

Odbočka do sudu

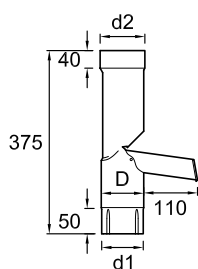

D	d1	d2
90	85	92
100	98	102

Revizní svod

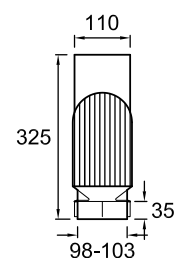

Díl je vyroben z plastu.

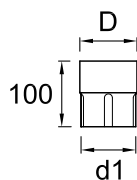
Spojka svodu

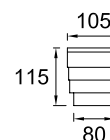
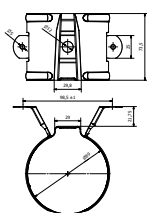

D	d1
90	85
100	98

Redukce k lapači

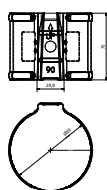

Lze použít s revizním svodem. Díl je vyroben z plastu.

Objímka svodu – do dřeva

D
90
100

Objímka svodu – do zdi

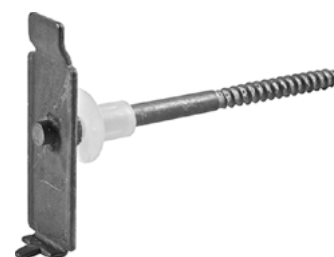
D
90
100

Kotva k objímce – do zdi – šroub

L
125
175
200
300

Všechny uvedené rozměry jsou v milimetrech (mm). D = průměr. L = délka. V = úhel.

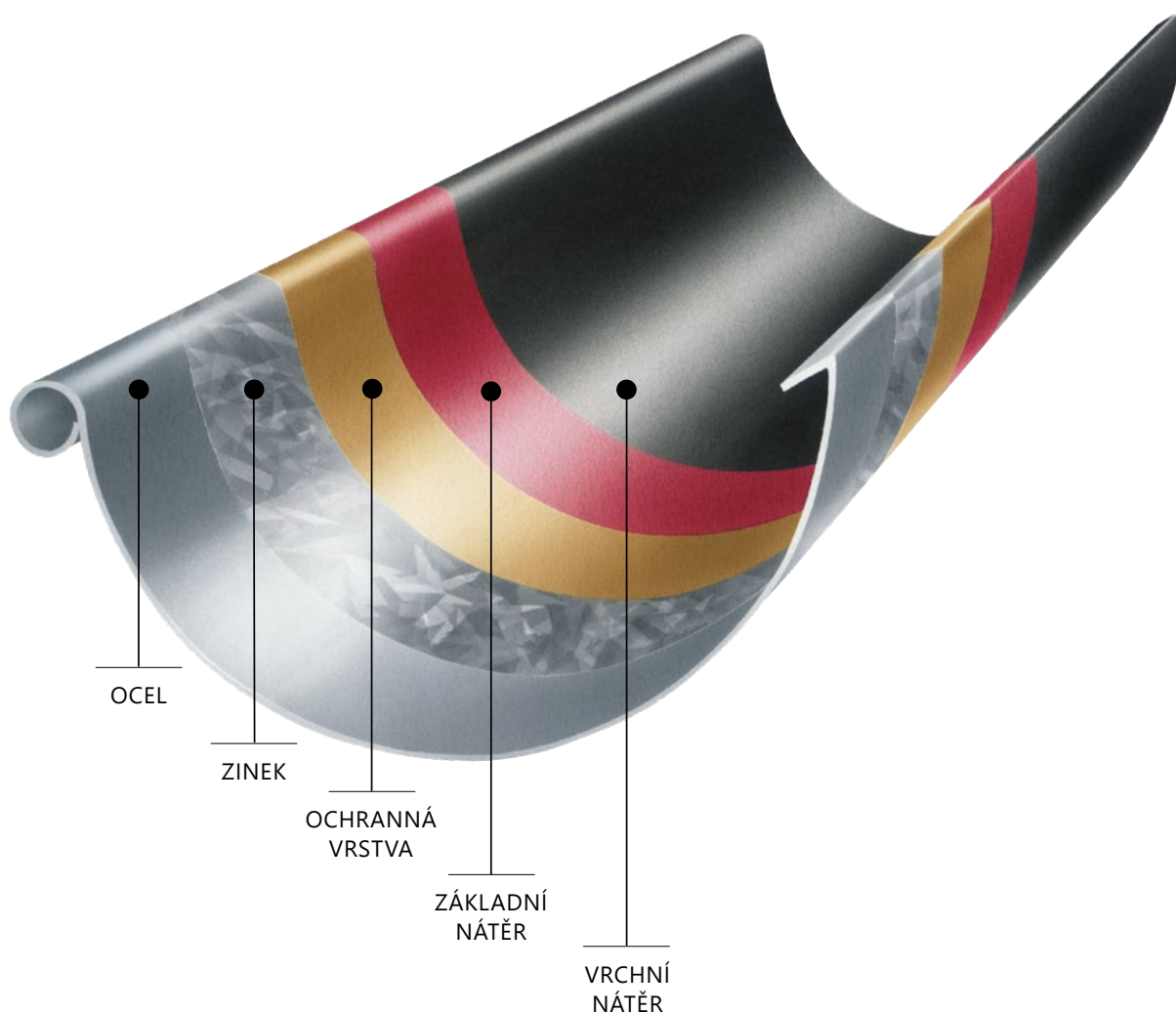

Maximální životnost



Okapové systémy Siba jsou vyráběny z vysoce jakostní švédské oceli pozinkované za tepla. V zájmu dosažení co nejdelší životnosti produktů je ocel po obou stranách pokryta povrchovou úpravou GreenCoat RWS o tloušťce 35 μ m. Díky využití nejmodernějších technologií pokovování oceli se na okapové systémy Siba vztahuje 30letá technická záruka.

Okapové systémy Siba odolávají náročným podmínkám, které podle roční doby vytváří déšť, sníh, led nebo tající sníh. Tyto okapy nevyžadují v podstatě žádnou údržbu. Stačí jen čas od času očistit žlaby od listí a nečistot. Voda poteče přesně tam, kam jí určíte. Den za dnem, rok za rokem.

Technické informace

Siba



Technické informace

Žlab	2000 4000 6000 mm
Svodová roura	1000 3000 4000 mm
Průměr žlabu	125 150 mm
Průměr okapové roury	90 100 mm
Tloušťka oceli	0.6 mm
Hmotnost žlabu	1,1–1,4 kg/m
Hmotnost	1,2–1,9 kg/m
Povrchová úprava	GreenCoat RWS 35 µm



Bezpečnostní pozornění



Obecná upozornění

Před montáží střechy je třeba se seznámit s návodem a ujistit se, že všechny prováděné práce jsou bezpečné a v souladu s příslušnými předpisy.



Prostředky osobní ochrany

Během pobytu na střeše je třeba vždy používat vhodné pomůcky, například bezpečnostní popruhy a další prostředky osobní ochrany.



Počet osob

Montáž okapových systémů Siba je snadná a většinu potřebných kroků zvládne provést jedna kvalifikovaná osoba. Zvedání dlouhých předmětů, například okapových žlabů, však vyžaduje osoby dvě – jednu u každého konce předmětu.



Nářadí

Ve většině případů stačí k montáži okapového systému běžné nářadí. V případě práce ve velké výšce je třeba použít speciální zdvihací zařízení. Před začátkem montáže je třeba si všechno potřebné nářadí připravit. Není dovoleno používat zařízení k řezání produkující vyšší teploty, protože vysoká teplota by mohla poškodit povrchovou ochrannou vrstvu jednotlivých dílů.

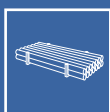

Přeprava, zdvihání a přenášení

Před montáží je třeba výrobky skladovat v uzavřených prostorách. Při jejich zdvihání a přenášení je třeba dbát opatrnosti, aby nedošlo k ohrožení zdraví nebo majetku.

Montážní návod

Komponenty okapového systému Siba

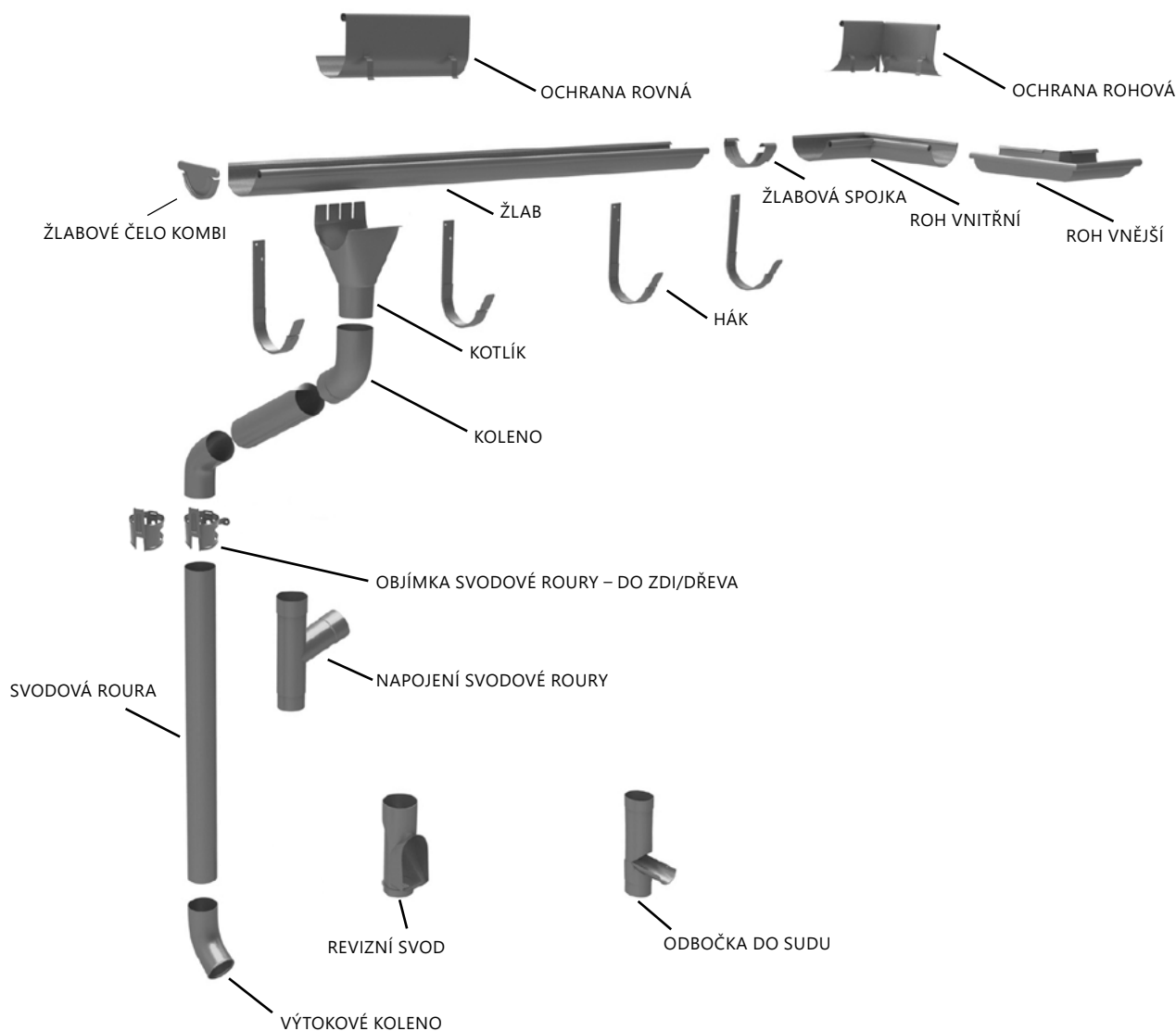

Fáze montáže

1. Vyměření

2. Okapové háky

3. Žlaby

4. Rohy

5. Svodové roury

6. Vyústění rour

1. fáze: Vyměření

Změřte každou část střechy zvlášť. Použijte výpočtové tabulky pro přesné určení rozměrů žlabů a svodů.

Příklad: Pro střechu o výměře 75 m² použijte žlab 125 mm a svod 90 mm.

Žlaby s šířkou 150 mm a svody 100 mm jsou doporučeny pro střechy s větší odvodňovací plochou.

Žlab	svod	1 svod	2 svody
125	90	<100m ²	<200m ²
150	100	<130m ²	>130m ²

NEPŘEHLÉDNĚTE!

Dle norem použití svodu o průměru 100mm s napojením pomocí kónického kotlíku spolu s oválným otvorem ve žlabu umožňuje odvodnění půdorysné odvodňované plochy střechy cca do 130m². Tento návod je pouze obecným dokumentem - přesné provedení a dimenzování okapového systému je nutné konzultovat s projektantem pro konkrétní typ a sklon střechy a geografickou oblast.

Ilustrace pro výpočet potřebného rozměru svodů

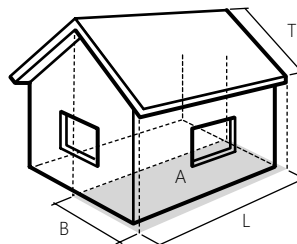

$$A=B \times L$$

- A Účinná plocha odvodňované střechy
- B Půdorysný průmět střechy od okapu po hřeben
- T Skutečná šířka střechy
- L Délka okapu

Jak na měření

Žlab je doporučeno montovat se sklonem 0,5 mm/1bm. Menší sklon žlabu má negativní vliv na odtok dešťových vod žlabem. Délka podokapního žlabu by na jeden venkovní svod neměla přesáhnout 10bm. Háky jsou rozmístěny tak, jak je znázorněno na obr. 1, a jsou označeny 1, 2, 3, atd.

Nainstalujte první a poslední háky 10 cm od okraje střechy.

Pro délku stěny nad 10 metrů je vhodné použít 2 svody. Háky jsou rozmístěny tak, jak je znázorněno na obr. 2 níže a jsou značeny 1, 2, 3 atd.

Namontujte háky 1-1 asi 30 cm od středu a poslední háky cca 10 cm od okraje střechy. Háky se obvykle montují nad krokve (vazníky).

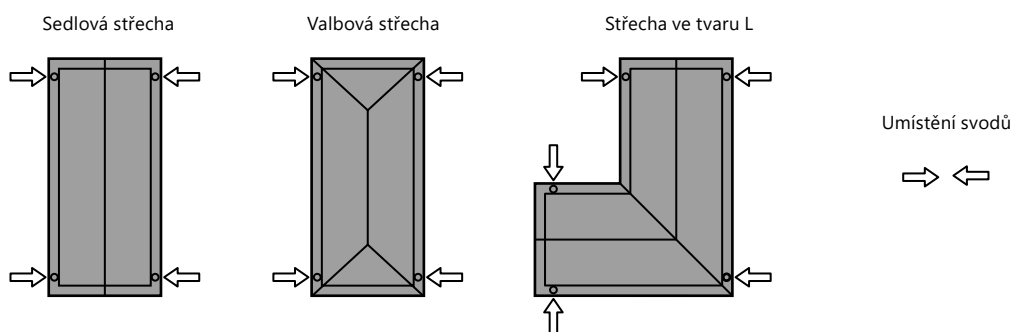
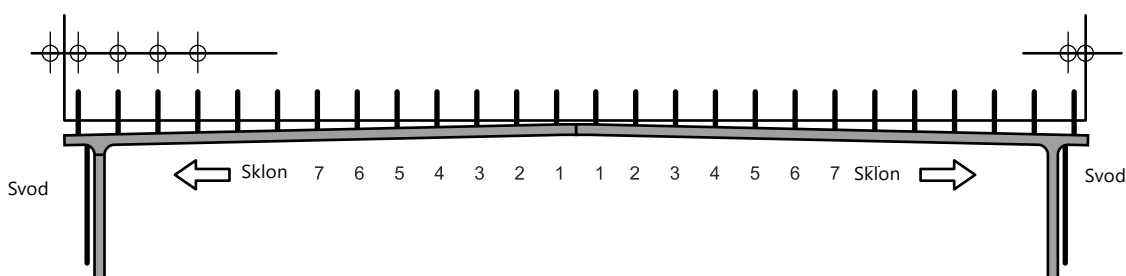
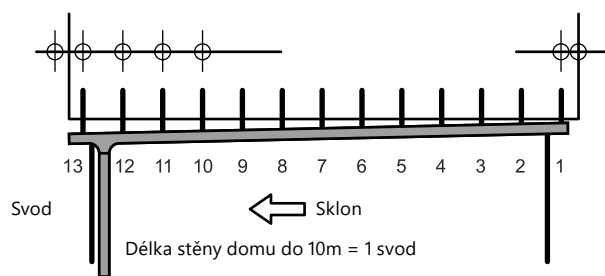

Umístění svodů

Svod by měl být umístěn vždy po max. 10m žlabu. Domy s valbovou střechou by měly být vždy vybaveny dvěma svody na delší straně. U domu ve tvaru L je vhodné

rozmístit svody tak, jak je na obrázku. Použijte rozměry a počty svodů odpovídající ploše střechy.

2. fáze: Okapové háky

Typy háků

Dlouhé háky

Tento typ háků je třeba před montáží ohnout podle sklonu střechy. Háky se šroubují k latím.



Střední hák



Dlouhý hák

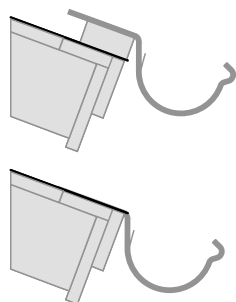

Dlouhý hák

Krátké háky

Krátké háky se šroubují přímo do čelního prkna, či krokve.



Krátký hák



Čelový hák

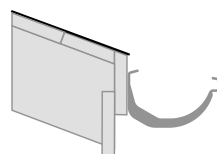

Háky do čelního prkna (či krokve)

První a poslední háky upevněte tak, aby vznikl sklon alespoň 5 mm na metr. Mezi oba háky napněte provázek a podle vzniklé linie upevněte ostatní háky. Háky se šroubují přímo do čelního prkna, umístěného na čele krokví, případně vazníků, anebo přímo do čela krokve.

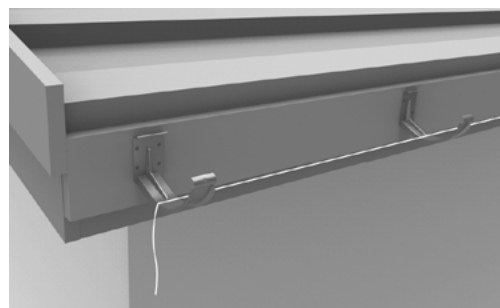

Střední a dlouhé háky

Háky je třeba ohnout tak, aby po upevnění měl žlab příslušný sklon. Položte háky vedle sebe a vyznačte hlavní čáru podle obrázku 1.

Sklon žlabu musí být přibližně 5 mm na metr délky. Očíslujte háky a vyznačte místa ohybu. Nad hlavní čarou nakreslete další čáru podle obrázku 2. Pomocí ohýbačky háky ohněte, poté je pomocí vrtuů upevněte ke střeše.

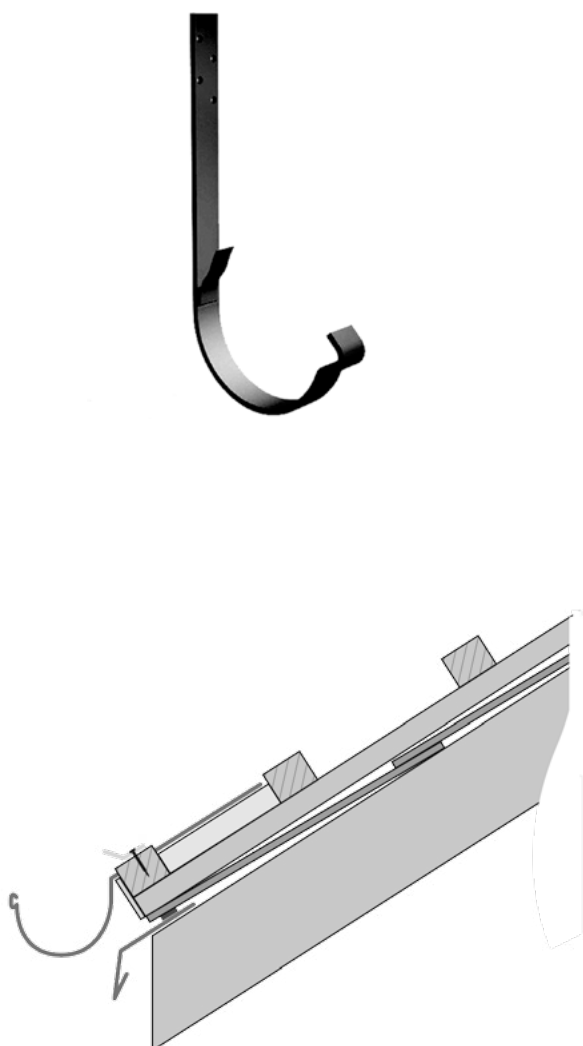

1

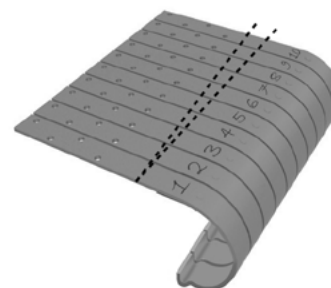

2



3

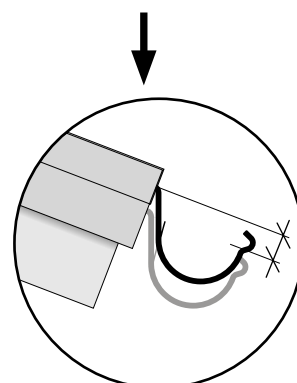
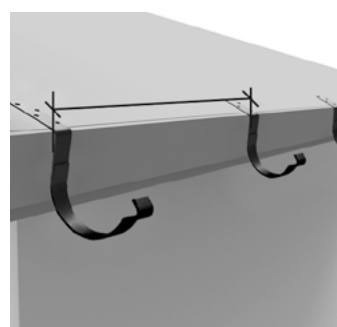

3. fáze: Žlaby

Obecné doporučení: Spoje doporučujeme pojistit vodotěsnými nýty (týká se zejména připojení žlabových čel, svodů apod).

Žlabový kotlík

Označte oválný otvor budoucího vyústění žlabu. Otvor do žlabu vyřežte elektrickými prostřihovacími nůžkami, nebo nůžkami na plech.

Řeznou hranu vyhněte mírně dolů, asi 3-5mm, aby se voda nemohla vracet po spodní straně žlabů mimo kotlík. Zasuňte zahnutý okraj žlabového kotlíku do návalky

žlabu. Zaklapněte kotlík do žlabu. Přední hrana okapu (návalka) musí být zvnějšku. (Není dovoleno používat zařízení k řezání produkující vyšší teploty, protože vysoká teplota by mohla poškodit povrchovou ochrannou vrstvu jednotlivých dílů).

1

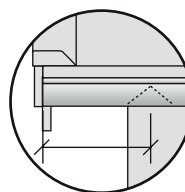

Naměřte vzdálenost mezi koncem okapu a středem vyústění kotlíku.

2

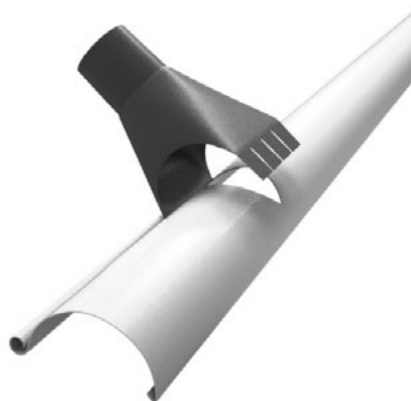

3

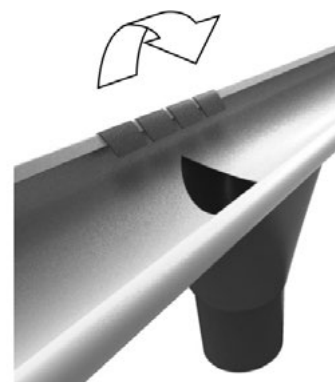

Čelo Combi

Montáž provedte zatlačením dílu do okraje žlabu. Čelo zajistěte tak, jak je vidět na obrázku níže. Dokončete instalaci ohnutím přesahu čela na žlab zatlačením prsty. (viz obr.).

1



2

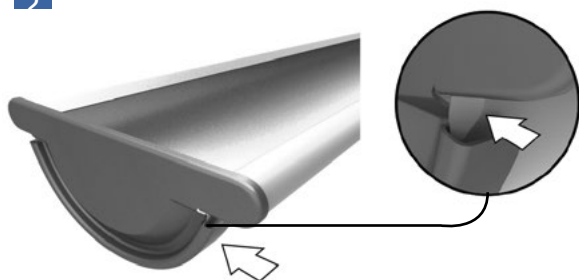

3

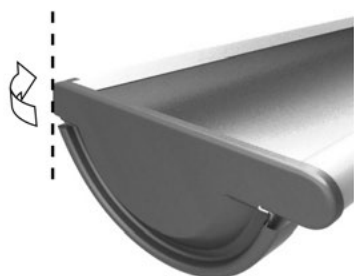

Nasazení žlabů do háků

Níže jsou popsány dva způsoby instalace podle typů háků.

Háky s návalkou a jazýčkem

Položte žlab předním okrajem na přední část háků a poté jej natočte. Důkladně přitlačte. Zatlačte žlab směrem dolů a zajistěte jej pomocí plechového jazýčku.

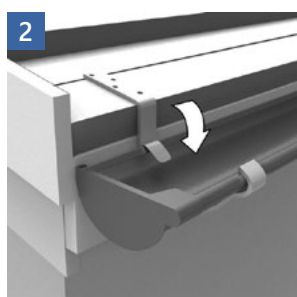
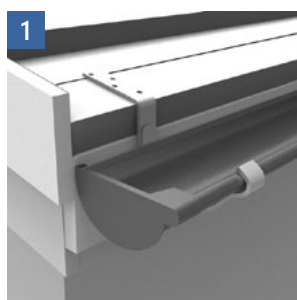

B Háky s oboustrannými návalkami

Při použití háků s návalkami stačí položit přední okraj žlabu na přední část háků a poté žlab zatlačit dolů. Žlab zapadne na svoje místo a zůstane tam zafixován.

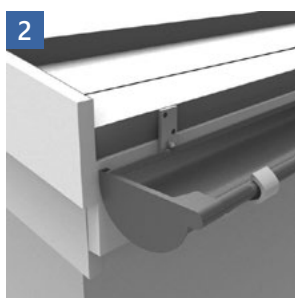
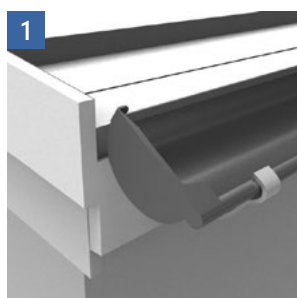

C Hák se dvěma jazýčky (extra dlouhý hák)

Položte žlab do háku a zajistěte na obou stranách pomocí plechových jazýčků.



Spojování žlabů

Zkontrolujte, zda budoucí spoje žlabu nevycházejí do míst, kde jsou již háky. Žlaby k sobě spojte pomocí žlabové spojky. Nalícujte k sobě okraje žlabů. Spojku umístěte na spojnici k zadní hraně žlabů a naklapněte ji na žlaby. Poté dlaní ohněte zámek spojky, abyste zafixovali spoj.

Žlaby a svody (viz bod 8b) mohou být stříhány nůžkami na plech, případně řezány přímočarými, či kotoučovými pilami (používejte kotouče na ocel s negativním úhlem zubů). Je zakázáno používání jakýchkoliv brusných kotoučů.

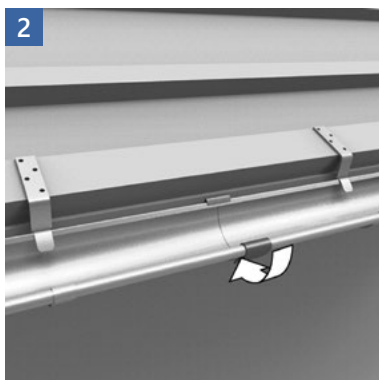
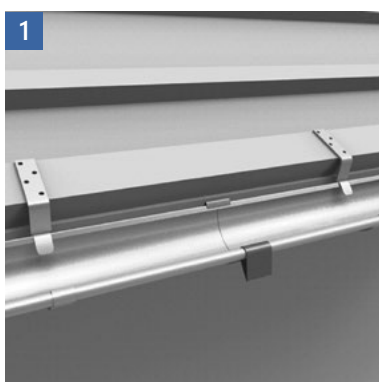

4. fáze: Rohy

Existují rohy vnější a vnitřní. Rohy nejprve položte na háky, poté je pomocí žlabových spojek spojte se žlaby.

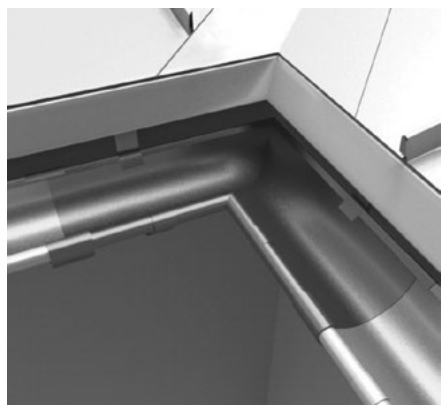
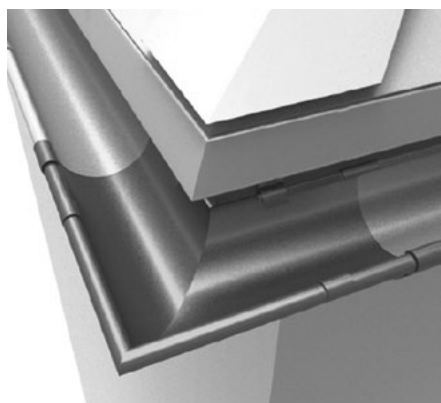

5. fáze: Svodové roury

Spojení žlabu se svodovou rourou

Pomocí níže uvedené tabulky určete délku (L) svodové roury a vzdálenost (B) kotlíku od stěny.

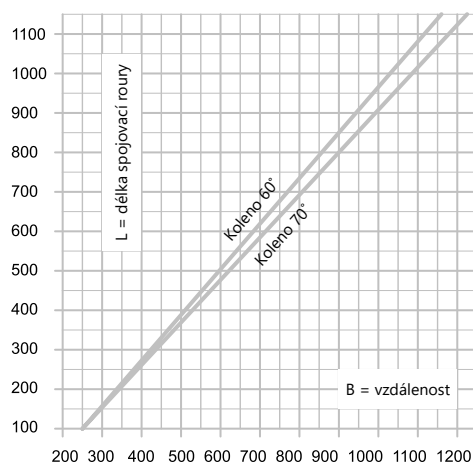
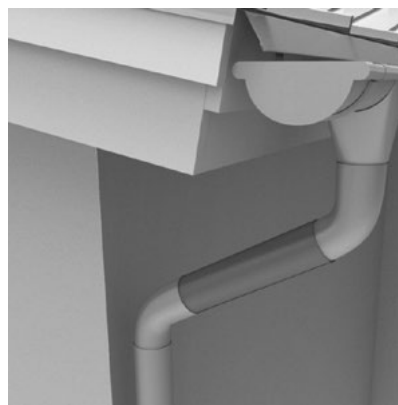
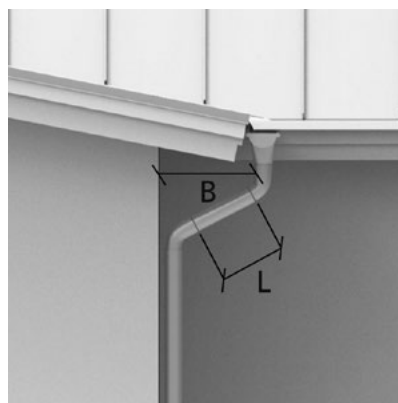

Objímka svodové roury

Naměřte správnou pozici pro umístění objímky svodu. První objímka musí být umístěna co nejbližší k prvnímu kolenu. Objímku instalujte cca 10 cm pod koleno. Objímky se vyrábí ve variantách pro upevnění do zdiva (kotva hřeb nebo šroub), nebo dřeva. Do zdiva/dřeva předvrtejte díry pro vruty/hmoždinky /hrot. Vzdálenost mezi dvěma objímkami by měla být max. 2 m. Každá svodová roura by měla být připevněna nejméně dvěma objímkami. Připevněte všechny objímky. Při upevňování objímky na kotvu, musí plíšek na kotvě směřovat směrem nahoru a na něj



se nasadí objímka. Sestavte části svodu dohromady a připojte je k žlabovému kotlíku. Zkontrolujte, že svod je rovný a ve vertikální poloze a zároveň zkontrolujte také vzdálenost ode zdi, případně upravte délku svodu, pokud je to nezbytné.

Svodové roury se nejprve nasadí do objímek a poté se v objímce zajistí zámkem nasunutím pojistného plíšku shora dolů (viz obr.1 a 2).

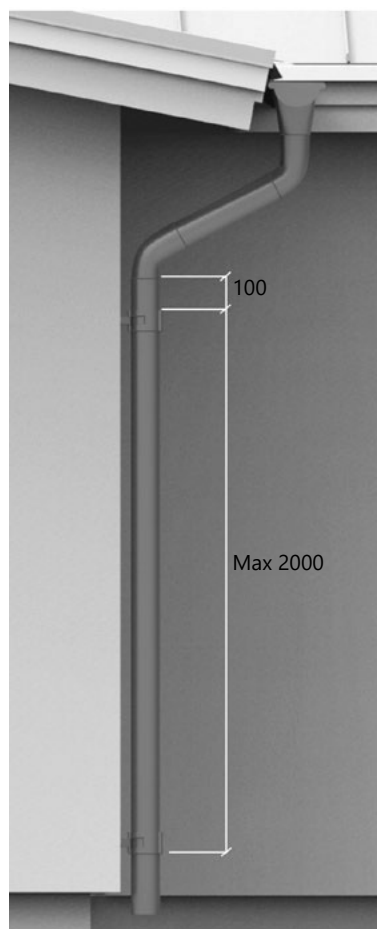

6. fáze: Vyústění rour

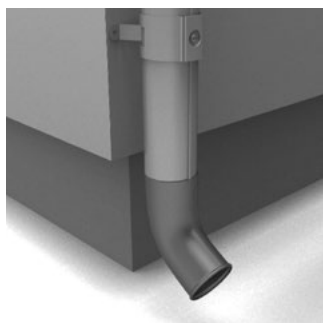

Výtokové koleno

Výtokové koleno se používá v případě, že svodová roura není napojena na podzemní kanalizační systém.

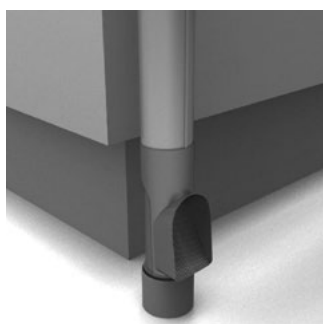

Revizní svod

Revizní svod brání ucpání svodové roury listím a jehličím a umožňuje přístup do nitra roury. Tento díl se montuje mezi svodovou rourou a systém dešťové kanalizace.

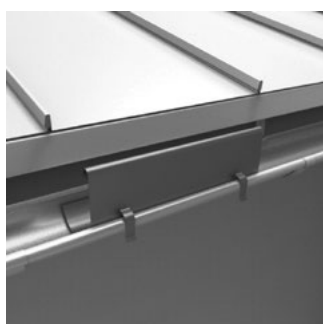

Ochrana – rovná

Ochrana brání v přetékání vody přes okraj žlabu. Ochrany se používají na strmých střeších a na střeších s dlouhým spádem. Upevňují se přímo ke žlabům.

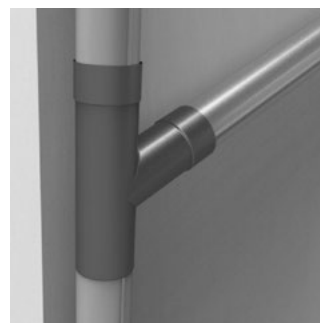

Y kus

Y kus se používá ke spojení dvou okapových svodů. Vyrábí se spojovací díly o stejném průměru vstupů.

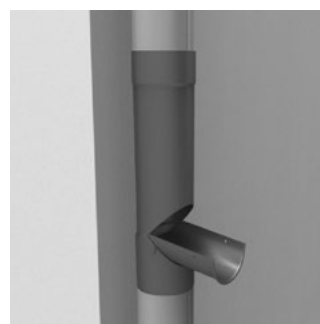

Odbočka do sudu

Odbočka do sudu se montuje do svodové roury. Slouží k napojení svodu a k odvodu dešťové vody například k zálivce rostlin.

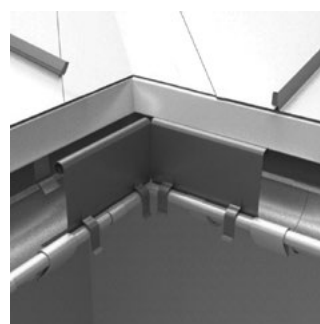

Ochrana – rohová

Ochrana se používá k ochraně před přetékáním žlabu ve vnitřních rozích střeš.



Seznam kontaktních telefonních čísel na regionální obchodní zástupce (dle okresů)



- 1. Střední a Severní Čechy: 604 212 459
- 2. Západní a Jižní Čechy: 604 212 462
- 3. Východní Čechy: 603 829 903
- 4. Jižní Morava: 604 212 452
- 5. Severní Morava: 735 152 860

Poradce pro střechy:

tel.: +420 800 350 999

poradceprostrechy@ruukki.com

RUUKKI

Ruukki CZ s.r.o., Pekařská 695/10a, 155 00 Praha 5,
www.ruukkistrechy.cz, www.ruukki.cz

Copyright© 2021 Ruukki Construction. Veškerá práva vyhrazena.

Ruukki, Building your tomorrow a názvy produktů Ruukki jsou ochrannými známkami, nebo registrovanými ochrannými známkami Rautaruukki Corporation, dceřinné společnosti SSAB.

